

# MC - Mobiclean

Maîtrisez l'hygiène  
pour sécuriser vos procédés



Ensemble donnons vie à vos projets

# MC, Mobiclean

Depuis 50 ans, Pierre Guérin, est le spécialiste du nettoyage en place pour les équipements et matériels inox de process alimentaires. Ainsi en complément à sa gamme de centrales de NEP, Pierre Guérin a conçu, pour satisfaire la demande des industriels, un système de nettoyage mobile, simple et efficace.



## Applications - Fonctionnalités

- Nettoyage, désinfection, rinçage des cuves de stockage, des cuves de procédé, des containers et des tuyauteries
- Passivation des équipements inox
- Préparation par recirculation des solutions de nettoyage, de passivation
- Nettoyage extérieur des cuves inox
- Préparation de pieds de cuve
- Remontage pour aération (*vinicole*)
- Point d'eau chaude déplaçable.

## Conception

- Ensemble tout inox
- Nuance acier inoxydable 1.4401 pour toutes les parties en contact avec la solution
- Châssis sans corps creux, ni zone de rétention
  - nettoyabilité intégrale
  - pas de zone contaminable
- Système entièrement mobile
- Facilité d'utilisation
- Entretien réduit
- Matériel polyvalent
- Ensemble monté, câblé et testé dans nos ateliers
- Matériel prêt à l'emploi
- Compatible avec des solutions de nettoyage habituelles
- Nettoyage basse ou haute pression.

## Caractéristiques techniques

- 1 Châssis tout inox, sans corps creux, équipé de 4 roulettes dont 2 pivotantes avec frein et 1 barre de poussée
- 1 Bac inox 185 litres, font plat, fermé avec porte  $\varnothing$  200
- 1 Pompe centrifuge PG/Packo FP2/32-125 moteur 2.2 kW – débit : 10 à 20 m<sup>3</sup>/h sous 2 bar maxi, avec capot inox
- 4 Vannes Papillon manuelles, dont une pour réglage du débit d'envoi
- Tuyauteries tout inox, entrée et sortie, nez fileté SMS 51
- 1 Discontacteur étanche pour commande de la pompe
- Ensemble répondant à la conformité CE.

## Guide de sélection

M1	Mobiclean à 1 seul bac
M2	Mobiclean à 2 seul bac
A*	Pompe centrifuge 2.2 kw (maxi 20 m <sup>3</sup> /h - 2 bar)
B*	Pompe centrifuge 4 kw (maxi 30 m <sup>3</sup> /h - 2.2 bar)
C*	Pompe centrifuge 5.5 kw (maxi 20 m <sup>3</sup> /h - 4.2 bar)
D*	Pompe centrifuge 7.5 kw (maxi 20 m <sup>3</sup> /h - 5.6 bar)
E*	Pompe multicellulaire 7.5 kw (maxi 8 m <sup>3</sup> /h - 8 bar)
0	Sans chauffage
1*	Chauffage de la solution en circulation, par résistance électrique 12 KW, régulation en coffret acier inox, affichage de température, sans bouclier thermique autour des bacs ( <i>si solution inférieure à 50° C</i> )
2*	Chauffage de la solution en circulation, par résistance électrique 24 KW, régulation en coffret acier inox, affichage de température, sans bouclier thermique autour des bacs ( <i>si solution inférieure à 50° C</i> )
R0	Sans bouclier thermique autour des bacs
R1*	Bouclier thermique autour d'un seul bac ( <i>obligatoire si solution &gt; à 50°C</i> )
R2*	Bouclier thermique autour des 2 bacs ( <i>obligatoire si solution &gt; à 50°C</i> )
M*	Manomètre à aiguille
S	Sans manomètre
F*	Filtre tubulaire trous Ø 2.5
0	Sans filtre
1*	Thermomètre sur 1 bac ( <i>inutile avec l'option chauffage</i> )
2*	Thermomètre sur 2 bacs ( <i>inutile avec l'option chauffage</i> )
s	Sans thermomètre
D*	Pompe doseuse électrique sur bac polyéthylène 60 l pour incorporation détergent par temporisation
E*	Pompe doseuse pneumatique sans bac détergent ( <i>aspiration directe dans le bidon de concentré</i> )
0	Sans pompe doseuse
H*	Pompe haute pression 1 400 l/h sous 100 bar
S	Sans pompe haute pression
T*	Tête rotative haute pression 100 bar associés à l'option H
0	Sans tête rotative
1*	220 V. Tri
2	380 V. Tri

**Exemple :** M1-A-0-R0-M-F-S-0-S-0-2

Mobiclean à un seul bac, pompe 2.2 kw, sans chauffage, sans bouclier thermique, avec manomètre, avec filtre, sans thermomètre, sans pompe doseuse, sans pompe haute pression, sans tête rotative, 380 V. tri.

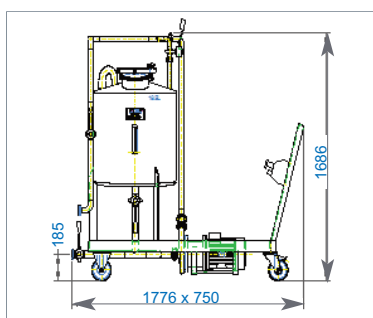

**M1-A-0-R0-S-0-1-0-S-0-2**

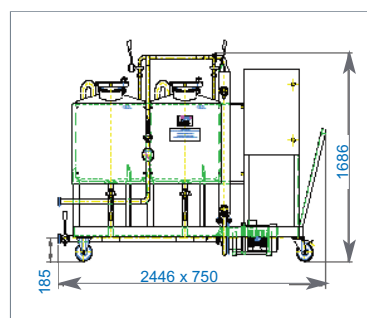

**M2-A-2-R2-M-0-S-0-S-0-2**

# PIERRE GUERIN

TECHNOLOGIES

PIERRE GUERIN Ibérica  
Poligono Industrial Villalonquéjar, 4 - Apdo 203  
09001 Burgos - Espagne  
Tel: +34 (0)947.259.100  
pgi@pierreguerin.net

PIERRE GUERIN Ltd  
3B Swallowfield Courtyard - Wolverhampton Road,  
Oldbury - West Midlands, B69 2JG - Grande Bretagne  
Tel: +44 (0) 1452.725.409  
info@pierreguerin.co.uk

PG Deutschland  
Technologiezentrum Hildesheim  
Richthofenstraße 29 (3-01)  
31137 Hildesheim - Allemagne  
Tel: +49 172 677 46 29

PG China  
Room GHK, 4/F, Building N°3 - lane 1505 #100 Qing Yun Road  
Zhang Jiang High Tech Park  
Shanghai (201203) - Chine  
Tel: +86 (21) 31.33.87.68  
contact.china@piierreguerin.com

DCI-Biolafitte  
600 North, 54th Avenue  
ST Cloud, MN 56303  
Tel: +1 (800) 671-7151  
info@dc-bio.com

PIERRE GUERIN SAS - Siège Social  
179 Grand'Rue - BP 40012  
79210 Mauzé-Sur-Le Mignon -  
France  
Tel. +33 (0)5 49 04 78 00  
contact@pierreguerin.com



[www.pierreguerin.com](http://www.pierreguerin.com)

Mobiclean-FR - Rev 2 - 04/2018



ISO 9001

BUREAU VERITAS  
Certification

